

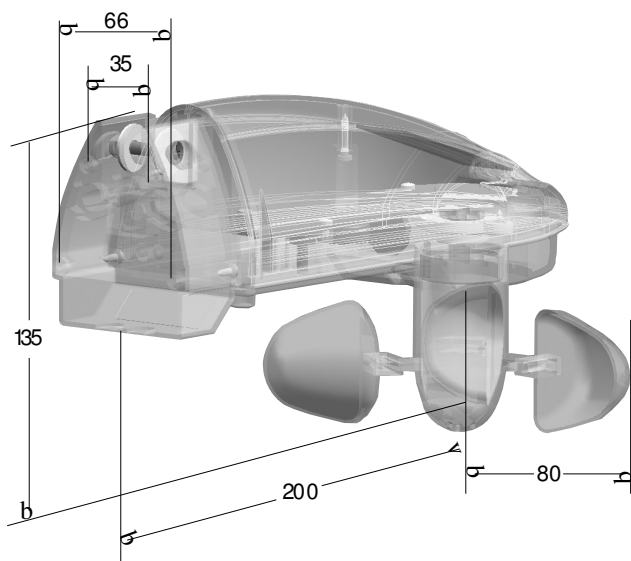

# Instructions d'utilisation Aero-868/ Aero-868 Plus 28 440.0002/28 480.0001



## Généralités

L'Aero-868 est un système de commande sans fil, en fonction du vent et de l'ensoleillement, pour votre store banne.

Des cellules solaires intégrées permettent un fonctionnement autonome de l'appareil.

La transmission de signaux entre l'Aero-868 et le récepteur s'effectue par radiocommunication (fréquence 868,3 MHz).

## Important !

L'Aero-868/ Aero-868 Plus ne fonctionne que s'il est relié aux récepteurs radio du système radio elero ProLine-868.

L'utilisation manuelle se fait par le biais de la télécommande radio manuelle ou murale.

Cette dernière n'est pas comprise dans la livraison.

## Particularités de l'Aero-868 Plus

L'Aero-868 Plus est équipé d'un accumulateur d'énergie supplémentaire et d'une cellule solaire supplémentaire.

L'Aero-868 Plus convient pour les stores bannes et les stores vénetsiens.

**Recommandation :** Pour désactiver la fonction soleil, veuillez utiliser une télécommande manuelle LumeroTel ou VarioTel Plus reliée à l'Aero-868/ Aero-868 Plus.

## Consignes de sécurité



Attention !

Consignes de sécurité importantes !

Veuillez respecter les instructions suivantes.

- Utilisez exclusivement des pièces d'origine elero.
- Maintenez à distance toutes les personnes se trouvant dans le rayon d'action de l'installation.
- Gardez les enfants éloignés des commandes.
- Respectez les dispositions en vigueur au niveau national.
- Si l'installation est commandée par un ou plusieurs appareils, le rayon d'action de l'installation doit toujours rester visible lors du fonctionnement.
- L'appareil contient des petites pièces pouvant être avalées.
- Les installations radio qui émettent sur la même fréquence peuvent provoquer une perturbation de la réception.
- Il faut noter que la portée du signal radio est limitée d'une part par le législateur, et d'autre part par des mesures liées à la construction.

## Utilisation conforme à la destination

L'Aero-868 ne peut être utilisé que pour commander des stores bannes.

L'Aero-868 n'est pas prévu comme une protection contre les regards mais bien contre l'ensoleillement.

Remarque : le boîtier peut présenter de la condensation.

L'Aero-868 Plus ne peut être utilisé que pour commander des stores vénetsiens et les stores bannes.

Le raccordement d'appareils d'autres marques ne peut être effectué qu'après avoir consulté le revendeur.

- Veuillez noter que les installations radio ne peuvent pas être utilisées dans des environnements à facteur accru de dérangement (par exemple hôpitaux, aéroports, etc.).
- La radiocommande ne peut être utilisée qu'avec des appareils et installations pour lequel(le) un dysfonctionnement au niveau de la télécommande manuelle ou du récepteur ne représente aucun danger pour les personnes, animaux ou objets, ou si un tel risque est couvert par d'autres dispositifs de sécurité.
- L'exploitant n'est en aucun cas à l'abri de dérangements provoqués par d'autres installations de signalisation ou terminaux radio (en ce compris par exemple des installations radio) qui seraient dûment exploitées sur la même plage de fréquences.
- Ne raccordez le récepteur radio qu'avec des appareils et installations autorisé(e)s par le fabricant.

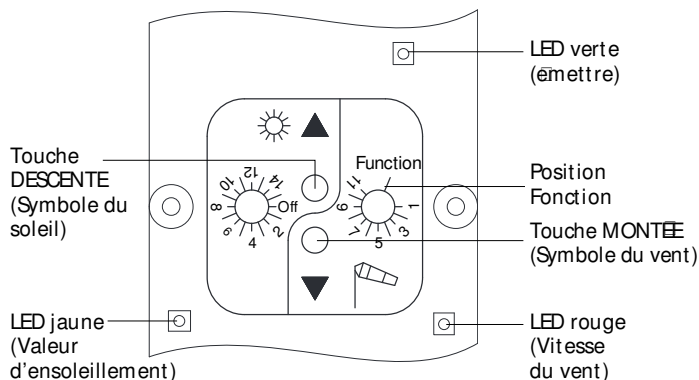

## Fonctionnement de l'appareil

L'intensité de la lumière et la vitesse du vent sont mesurées à intervalles réguliers et comparées avec les valeurs de consigne.

Luminosité supérieure à la valeur réglée (délai de temporisation d'environ 5 minutes) ⇒ Le store banne sort à la suite d'un délai de temporisation (la LED jaune clignote).

Luminosité inférieure à la valeur réglée (délai de temporisation d'environ 15 minutes) ⇒ Le store banne rentre ou reste en position rentrée à la suite d'un délai de temporisation.

Vitesse de vent supérieure à la valeur réglée ⇒ Le store banne rentre ou reste en position rentrée et reste bloqué durant 15 minutes environ (LED rouge clignote).

Grâce à l'interrupteur à coulisse de la télécommande manuelle programmée, vous pouvez (dés)activer la fonction d'ensoleillement de l'Aero-868/ Aero-868 Plus. La fonction de vent est active quelle que soit la position de l'interrupteur.

Le fonctionnement des touches de déplacement n'est pas influencé par l'interrupteur à coulisse. Ces touches sont cependant verrouillées pour une durée de 15 minutes en cas d'alarme vent.

### Fonctionnement en mode « Manuel » (télécommande manuelle)

Les touches MONTÉE/ STOP/ DESCENTE de la télécommande manuelle et les touches HAUT/ BAS de l'Aero-868/ Aero-868 Plus sont actives.

- La surveillance du vent est active
- La protection contre le soleil est désactivée.

### Fonctionnement en mode « Auto » (télécommande manuelle)

Les touches MONTÉE/ STOP/ DESCENTE de la télécommande manuelle et les touches HAUT/ BAS de l'Aero-868/ Aero-868 Plus sont actives.

- La surveillance du vent est active
- La protection contre le soleil est activée.

### Mode semi-automatique

Votre Aero-868/ Aero-868 Plus se trouve en mode AUTOMATIQUE. Dès que vous appuyez sur une touche de votre télécommande programmée, le récepteur se met en mode semi-automatique.

### Quitter le mode semi-automatique :

- Dès qu'une valeur limite est dépassée par le haut ou par le bas, l'installation revient automatiquement en mode AUTOMATIQUE. L'installation rentre / sort.  
ou
- Positionnez brièvement l'interrupteur à coulisse de votre émetteur sur le mode MANUEL puis sur le mode AUTOMATIQUE. L'installation rentre.

### Charge de l'Aero-868/ Aero-868 Plus

L'Aero-868/ Aero-868 Plus est livré déchargé.

1. Avant la mise en service, placez l'Aero-868 sous une lampe pendant un minimum de 30 minutes, ou maintenez une touche de déplacement enfoncée pendant au moins une minute.

Remarque : Les touches de déplacement sont à deux niveaux.

Le premier niveau transmet l'énergie d'une cellule de montage intégrée à l'accumulateur d'énergie.

Le second niveau exécute les ordres de déplacement.

### Réglage du mode (store banne, protection contre les regards, volet roulant)

L'Aero-868 / Aero-868 Plus peuvent être utilisés selon trois modes différents.

Les modes peuvent être branchés les uns après les autres.

La LED verte qui clignote permet de vérifier dans quel mode l'Aero-868 / Aero-868 Plus se trouve.

### Mode store banne

Le store banne rentre automatiquement lorsque la valeur d'enseillement mesurée passe de 1 à 0 (tard le soir) ou lorsque la valeur de lumière mesurée passe de 0 à 1 (tôt le matin).

### Mode protection contre les regards (uniquement sur Aero-868 Plus)

Pour aussi maintenir le tablier fermé le soir, fermez le tablier manuellement au moyen de votre télécommande manuelle ou d'une horloge.

Les passages des valeurs de mesure du capteur de luminosité de 1 vers 0 (tard le soir) ou de 0 vers 1 (tôt le matin) ne sont pas pris en considération.

Le tablier reste fermé toute la nuit.

Le lendemain, les commandes de déplacement comme la position d'orientation (store vénitien) ou la position d'aération (volet roulant) sont exécutées automatiquement.

### Mode volet roulant (uniquement sur Aero-868 Plus)

Si le volet roulant est déplacé manuellement, par une horloge ou une fonction de crépuscule vers la position finale inférieure, la fonction d'enseillement (déplacement en fonction des valeurs d'enseillement réglées) se coupe.

Les passages des valeurs de mesure du capteur de luminosité de 1 vers 0 (tard le soir) ou de 0 vers 1 (tôt le matin) ne sont pas pris en considération.

Vous pouvez rallumer la fonction d'enseillement de différentes manières :

- en appuyant sur MONTÉE (touche sur l'Aero-868 / Aero-868 Plus), le tablier monte jusqu'en position finale supérieure.
- par une instruction d'horloge automatique, le tablier monte jusqu'en position finale supérieure.
- en commutant l'interrupteur à coulisse depuis le mode AUTOMATIQUE vers le mode MANUEL et en replaçant ensuite en mode AUTOMATIQUE.

### Changez de mode

Le commutateur à plots se trouve sur la partie inférieure de l'Aero-868 / Aero-868 Plus.

1. Réglez le commutateur à plots sur Fonction à l'aide d'un petit tournevis.
2. Appuyez sur les touches MONTÉE et DESCENTE pendant au moins 3 secondes.  
La LED verte qui clignote permet de vérifier dans quel mode l'Aero-868 / Aero-868 Plus se trouve :  
Le mode opérationnel est indiqué par le signal clignotant.

La LED verte clignote 1x W Mode store banne

La LED verte clignote 2x W Mode protection contre les regards



La LED verte clignote 3x W Mode volet roulant

Le mode réglé est indiqué à chaque transmission radio par le clignotement de la LED verte (la LED clignote 1x par minute). Déplacez à nouveau le commutateur à plots depuis la position Fonction sur une des valeurs que vous avez choisies.

### Programmation de l'Aero-868/ Aero-868 Plus

Conditions : les positions finales du store banne sont réglées, un émetteur est programmé.

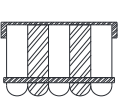
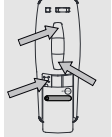
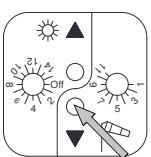
Démarrez le mode d'apprentissage

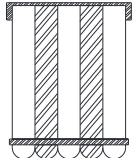
1.  Au moins 3 secondes  Le tablier se déplace vers le haut et le bas pendant deux minutes.
2. Appuyez immédiatement sur la touche MONTÉE dès qu'un déplacement vers le haut est entamé (symbole du vent).  STOP 
3. Appuyez immédiatement sur la touche DESCENTE dès qu'un déplacement vers le bas est entamé (symbole du soleil).  STOP 

## Réglage des valeurs de seuil

La partie inférieure de l'Aero-868 est équipée de commutateurs à plots pour le vent et pour l'ensoleillement. Les commutateurs ont plusieurs niveaux, et ces derniers peuvent être réglés au moyen d'un petit tournevis.

Licht	OFF	W fonction d'ensoleillement désactivée
	Niveau 1	W sortir à faible ensoleillement
	Niveau 2 à 14	W niveaux intermédiaires
	Niveau 4	W Réglage d'usine
	Niveau 15	W sortir à ensoleillement fort

Vent	Function	W Inverser le mode
	Niveau 1	W rentrer à vent faible
	Niveau 2 à 10	W niveaux intermédiaires
	Niveau 4	W Réglage d'usine
	Niveau 11	W rentrer à vent fort

## Contrôle de la fonction de protection solaire (mode Test)

Conditions : le tablier est rentré.

Les délais de temporisation sont réduits en mode de test. Ainsi, vous pouvez tester le déplacement de votre installation en cas de dépassement par le haut / par le bas des valeurs d'ensoleillement réglées.

- Appuyez durant 3 secondes au moins sur la touche **MONTEE** (symbole du vent) jusqu'à ce que la LED verte clignote. Le mode de test reste activé durant 5 minutes, la LED s'éteint cependant.

**Attention !** Danger de blessure dû à la sortie du store banne ou à la descente du store vénitien. Le mode de test est activé pendant environ 5 minutes. Il est impossible de réduire cette durée. Restez en dehors du rayon d'action de l'installation.

- Éclairez le capteur de lumière à l'aide d'une lampe de poche. La valeur réglée pour l'ensoleillement est dépassée par le haut W le tablier sort / descend de suite. La valeur d'ensoleillement a atteint / dépassé le seuil réglé W la LED jaune clignote. La valeur réglée pour l'ensoleillement est dépassée par le bas W le tablier rentre / monte après 15 secondes.

Vous pouvez répéter ce processus autant de fois que vous le souhaitez durant 5 minutes.

En fonctionnement « normal », les LED clignotent toutes les 5 secondes et indiquent ainsi que les valeurs de seuil sont atteintes ou dépassées.

## Contrôle de la fonction de vent (mode de test)

Conditions : le tablier est rentré.

Les délais de temporisation sont réduits en mode de test. Ainsi, vous pouvez tester le déplacement de votre installation en cas de dépassement par le haut / par le bas des valeurs de vent réglées.

La valeur de consigne pour le vent est automatiquement fixée à la valeur la plus basse pour le test puis est ramenée à sa valeur initiale dès que le test est terminé (5 minutes).

- Appuyez durant 3 secondes au moins sur la touche **MONTEE** (symbole du vent) jusqu'à ce que la LED verte clignote. Le mode de test reste activé durant 5 minutes, la LED s'éteint cependant.

**Attention !** Danger de blessure dû à la sortie du store banne ou à la descente du store vénitien. Le mode de test est activé pendant environ 5 minutes. Il est impossible de réduire cette durée. Restez en dehors du rayon d'action de l'installation.

- Déplacez le tablier en position centrale à l'aide de la télécommande manuelle.
- Tournez l'anémomètre. Le tablier rentre / monte immédiatement. La valeur de consigne réglée pour le vent est dépassée par le bas / par le haut W la LED rouge clignote. Vous pouvez répéter ce processus autant de fois que vous le souhaitez durant 5 minutes.

Remarque : les touches de déplacement sont verrouillées pour une durée de 15 secondes en cas d'alarme vent.

## Effacement de l'Aero-868/ Aero-868 Plus programmé

- Appuyez simultanément sur les touches **MONTEE** et **DESCENTE** Au moins 3 secondes La LED verte (émettre) s'éteint brièvement.

L'Aero-868/ Aero-868 Plus est effacé du récepteur.

## Possibilités de fixation de l'Aero-868/ Aero-868 Plus

**Attention !** Danger de blessure dû à la sortie du store banne ou à la descente du store vénitien. Le mode de test est activé pendant environ 5 minutes. Il est impossible de réduire cette durée. Restez en dehors du rayon d'action de l'installation.

Remarque : Avant de monter l'Aero-868 / Aero-868 Plus à l'emplacement prévu, vérifiez son fonctionnement correct ainsi que celui du récepteur. L'Aero-868 / Aero-868 Plus ne peut pas être monté sous des corniches.

### Support mural

L'Aero-868 / Aero-868 Plus peut être fixé avec le support mural pivotant sur le côté supérieur du toit ou sur la façade. Pour la fixation, le support mural peut être pivoté selon un angle de -5° à 180°. Après avoir réglé la position correcte, celle-ci doit être verrouillée afin d'empêcher tout dérèglement (voir vis a).

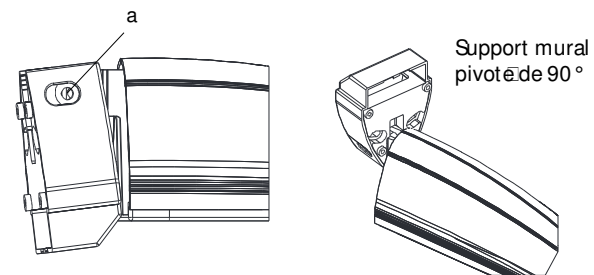

Support mural pivoté de 180°

Fixation sur poteau ou sur coin (Aero, Aero-868/ Aero-868 Plus) Accessoire optionnel (N° d'article 24 269.020 1)

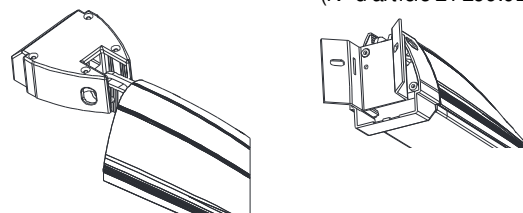

## Caractéristiques techniques

Alimentation	solaire
Plage de températures	-25 °C à +60 °C
Angle de détection (capteur de lumière)	150 °
Classe de protection	IP 43
Fréquence radio	868,3 MHz
Veille Aero-868	~ 8 Std.
Veille Aero-868 Plus	~ 16 Std.

## Maintenance

L'Aero-868 / Aero-868 Plus doit être facilement accessible et ne peut pas être recouvert.

L'Aero-868 / Aero-868 Plus ne nécessite pas d'entretien particulier. Seul le cache doit être nettoyé occasionnellement à l'aide d'un chiffon humide.

Derangement	Cause	Suppression
<ul style="list-style-type: none"> <li>Le store banne rentre automatiquement en mode manuel</li> </ul>	<ul style="list-style-type: none"> <li>Alarme vent</li> <li>Mauvaise liaison radio</li> </ul>	<ul style="list-style-type: none"> <li>Attendez le verrouillage vent (15 min) ou coupez brièvement la tension réseau</li> <li>Modifiez la position de l'Aero-868/ Aero-868 Plus</li> </ul>
<ul style="list-style-type: none"> <li>Pas d'ordre de déplacement possible via la télécommande manuelle</li> </ul>	<ul style="list-style-type: none"> <li>L'alarme vent est active</li> <li>La pile de la télécommande manuelle est vide</li> <li>Le moteur n'est pas sous tension ou est trop chaud</li> </ul>	<ul style="list-style-type: none"> <li>Attendez (15 minutes)</li> <li>Remplacez la pile</li> <li>Contrôlez la tension ou laissez refroidir le moteur.</li> </ul>
<ul style="list-style-type: none"> <li>Le store banne ne rentre pas lorsqu'il y a du vent</li> </ul>	<ul style="list-style-type: none"> <li>Les valeurs de seuil pour le vent ne sont pas correctement réglées</li> <li>L'anémomètre est defectueux</li> </ul>	<ul style="list-style-type: none"> <li>Réglez des valeurs correctes</li> <li>Remplacement</li> </ul>
<ul style="list-style-type: none"> <li>Le store banne ne sort pas en cas d'ensoleillement</li> </ul>	<ul style="list-style-type: none"> <li>Seuil réglé incorrect</li> <li>L'alarme vent est encore active</li> <li>Le mode manuel est activé</li> <li>Mauvaise liaison radio</li> <li>Le capteur de lumière est encrassé</li> <li>Valeurs de seuil SOLEIL (niveau OFF)</li> </ul>	<ul style="list-style-type: none"> <li>Réglez des valeurs correctes</li> <li>Attendez</li> <li>Commutez en mode automatique</li> <li>Modifiez la position de l'Aero-868/ Aero-868 Plus</li> <li>Nettoyez le capteur de lumière</li> <li>Réglez le niveau correct</li> </ul>
<ul style="list-style-type: none"> <li>Le récepteur n'accepte pas le nouveau Aero-868/ Aero-868 Plus</li> </ul>	<ul style="list-style-type: none"> <li>L'Aero-868/ Aero-868 Plus est déjà programmé</li> </ul>	<ul style="list-style-type: none"> <li>Effacez l'Aero-868/ Aero-868 Plus</li> </ul>